



# **Manuel d'utilisation des postes téléphoniques 6402 et 6402D**

555-230-738FR  
Comcode 108043563  
Edition 1  
Septembre 1997

## LIMITATION DE RESPONSABILITE

Bien que tout ait été mis en oeuvre pour que les informations contenues dans ce document soient exactes et complètes au moment de l'impression, Lucent Technologies ne peut assumer aucune responsabilité en cas d'erreurs. Le constructeur se réserve le droit d'apporter toutes les modifications qu'il jugera utiles aux prochaines versions.

## POUR COMMANDER DES COPIES DE CE DOCUMENT

**Contact :** Lucent Technologies Publications Center  
2855 N. Franklin Rd.  
Indianapolis, IN 46219

Tél. : 1 800 457-1235

International : 1 317 322-6411

Fax : 1 800 457-1764

International : 1 317 322-6699

**Commande:** Document No. 555-230-738FR  
Edition 1, Septembre 1997

## COMPATIBILITE AVEC LES PROTHESES AUDITIVES

Les postes de la gamme 6400 sont compatibles avec les prothèses auditives. En outre, l'abréviation "HAC" (Hearing aid compatible) apparaît sur certains modèles.

## LA SECURITE DE VOTRE SYSTEME EST VOTRE RESPONSABILITE

Vous êtes responsable de la sécurité de votre système. Lucent Technologies ne garantit pas que ce produit empêche ou vous protège contre toute utilisation illicite d'équipements ou de services privés. Lucent Technologies ne pourra être tenu responsable des frais qui résulteront de ce type d'utilisation illicite. Il vous appartient de prendre toutes les mesures utiles pour empêcher toute utilisation illicite du produit ; par ailleurs, le gestionnaire du système est tenu de lire toute la documentation fournie avec ce produit afin de connaître parfaitement toutes les fonctions disponibles et, ainsi, de réduire les risques encourus.

## MARQUES DEPOSEES

DEFINITY et AUDIX sont des marques déposées de Lucent Technologies.  
Mirage, Star Set, et Supra sont des marques déposées de Plantronics, Inc.

## COMMANDES DE PRODUITS

Pour obtenir des informations complémentaires relatives aux produits Lucent Technologies ou passer des commandes, contactez Lucent Direct, la société de vente directe de Lucent Technologies Business Communications Systems, en vous connectant à son site web ([www.lucentdirect.com](http://www.lucentdirect.com)).

## L'ETIQUETTE "CE"

L'étiquette "CE", qui peut être apposée sur cet équipement, signifie qu'il respecte les normes sur la compatibilité électromagnétique de l'Union européenne (89/336/EEC) de même que celles sur le voltage (73/23/EEC)

# CONSIGNES DE SECURITE IMPORTANTES

Nous avons porté la plus grande attention au respect des normes de qualité et de sécurité dans la fabrication de ce téléphone. Cependant, la sécurité relève aussi de VOTRE responsabilité.

Afin de tirer le meilleur parti de votre nouveau terminal téléphonique, nous vous conseillons de lire attentivement ce document.

## ATTENTION:

*Ce téléphone n'est PAS destiné à un usage domestique. Il doit être EXCLUSIVEMENT utilisé derrière un autocommutateur privé. Son utilisation en environnement résidentiel présente des dangers et des risques de détérioration, lorsque le câblage téléphonique est utilisé pour le contrôle d'équipements électriques (alarmes, appareils électroménagers, transformateurs). La tension qui les alimente peut provoquer un court-circuit dans le câble du téléphone.*

Vous éviterez tout risque d'incendie, de décharge électrique ou de blessure en respectant scrupuleusement les règles de sécurité énoncées ci-dessous.

- Lisez attentivement toute la documentation fournie.
- Respectez les mises en garde et instructions indiquées sur le téléphone.
- Protégez-le de la pluie ou de toute autre source d'humidité. Pour éviter tout risque de décharge électrique, utilisez-le avec des mains parfaitement sèches. S'il tombait accidentellement dans l'eau, n'essayez pas de le récupérer avant d'avoir débranché le cordon d'alimentation. Demandez ensuite son remplacement auprès du personnel qualifié.
- Evitez de vous servir du téléphone pendant un orage. Si vous devez l'utiliser pour une urgence, efforcez-vous d'être bref. Bien que toutes les précautions aient été prises pour éviter les surtensions sur votre installation téléphonique, il est impossible de garantir une protection absolue contre la foudre.
- Toute fuite de gaz doit être signalée sans délai à l'aide d'un poste téléphonique suffisamment éloigné de la zone en question. En effet, les contacts électriques d'un téléphone peuvent générer de petites étincelles susceptibles de provoquer une explosion en cas d'accumulation de gaz.
- N'introduisez jamais rien dans les ouvertures du boîtier. Vous risqueriez de détériorer le téléphone et de recevoir une décharge électrique. Ne jamais verser de liquide sur l'appareil. Si cela arrivait accidentellement, débranchez-le et faites appel au personnel qualifié.
- Ne démontez ce téléphone sous aucun prétexte. Vous vous exposeriez à des tensions dangereuses et vous risqueriez de ne pouvoir le remettre dans son état initial. Vous ne pouvez en aucun cas le réparer vous même.
  1. Pour nettoyer le téléphone, débranchez d'abord le cordon

d'alimentation. N'employez aucun produit d'entretien (liquide, aérosol) mais utilisez un chiffon doux légèrement humide.

2. Débranchez le cordon d'alimentation et faites appel au personnel qualifié, dans tous les cas suivants:
  - Un liquide a été renversé sur le téléphone.
  - Le téléphone a été exposé à une humidité excessive (pluie ou autre).
  - Le téléphone est tombé. Le boîtier est endommagé.
  - Une anomalie est constatée dans le fonctionnement du téléphone.

## CONSERVEZ CE DOCUMENT



Avant toute manipulation ou lorsque vous rencontrez ce symbole sur le produit, consultez le manuel livré avec le matériel.

# Table des matières

<b>Le poste 6402</b> .....	<b>1</b>
<b>Les casques</b> .....	<b>3</b>
Les écouteurs compatibles.....	3
<b>Les fonctions directement accessibles</b> .....	<b>4</b>
<b>Lecture des messages</b> .....	<b>8</b>
<b>Choix de sonnerie</b> .....	<b>8</b>
<b>Les fonctions téléphoniques</b> .....	<b>9</b>
Comment accéder à une fonction téléphonique.....	9
<b>Utilisation de l'afficheur du 6402D</b> .....	<b>20</b>
<b>Installation du poste</b> .....	<b>21</b>
Sur le bureau.....	21
Position murale.....	22
Identification du poste.....	25
Retrait du Tiroir de la Base du Poste.....	26
<b>Sonneries et tonalités</b> .....	<b>27</b>
<b>Voyants d'état associés aux touches</b> .....	<b>28</b>

## Aide-mémoire

### Postes de la gamme 6400

Comcode : 108043605.....	29
--------------------------	----

<b>ATTENTE</b> .....	<b>31</b>
<b>CHOIX DE SONNERIE</b> .....	<b>31</b>
<b>CONFERENCE</b> .....	<b>31</b>
<b>DERNIER NUMERO COMPOSE</b> .....	<b>33</b>
<b>ECOUTE AMPLIFIEE</b> .....	<b>33</b>
<b>TEST</b> .....	<b>33</b>
<b>TRANSFERT</b> .....	<b>33</b>



# Le poste 6402

Le poste 6402 est disponible en deux versions : le poste 6402 de base et le poste 6402D, qui possède un afficheur disposant de 2 lignes de 16 caractères. Le poste 6402D est représenté en Figure 1, ses touches et ses fonctions sont expliquées dans les pages suivantes.

**Remarque :** Seul le 6402D possède un afficheur.

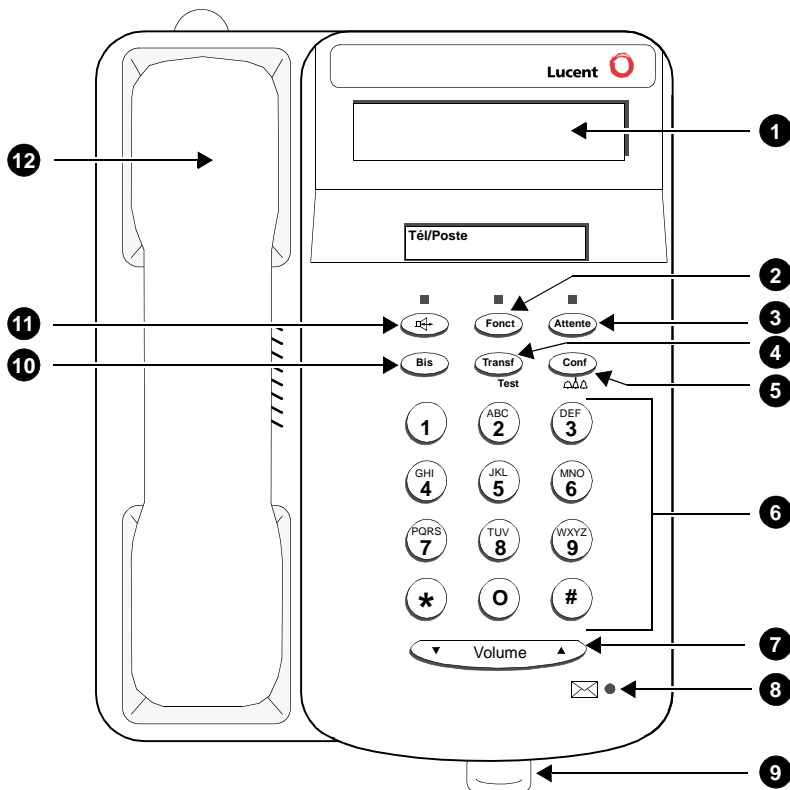

**FIGURE 1** Le poste 6402D

Légende de la Figure 1.

**1) Afficheur** — Le poste 6402D possède un afficheur disposant de 2 lignes de 16 caractères.

**2) Touche Fonction** — Cette touche est utilisée en combinaison avec les touches du clavier de numérotation pour accéder aux 12 mémoires de fonction. Notez le nom de ces fonctions sur l'aide-mémoire disponible dans le tiroir situé sous votre poste (quand la touche **Fonct** est active, le voyant rouge associé à cette touche est allumé).

**3) Touche Attente** — Cette touche rouge est utilisée pour mettre un appel en attente. Le voyant rouge associé à la touche **Attente** clignote pour vous rappeler qu'un appel est en attente.

**4) Touche Transf/Test** — Cette touche est utilisée en communication pour transférer un appel vers un autre poste et poste au repos pour vérifier le bon fonctionnement des voyants et éventuellement de l'afficheur.

**5) Touche Conf/**  — Cette touche est utilisée en communication pour établir une conférence et poste au repos pour sélectionner une sonnerie personnalisée parmi les huit disponibles.

**6) Clavier de numérotation** — Ce clavier standard à 12 touches est utilisé pour la saisie des numéros de téléphone et des codes d'accès aux fonctions. Les lettres "Q" et "Z" ont été ajoutées pour permettre l'accès au répertoire. La touche "5" présente un relief servant de repère aux malvoyants.

**7) Touche de réglage du volume** — Cette touche est utilisée pour augmenter ou diminuer le volume :

- Du haut-parleur lors d'une communication en mode Ecoute amplifiée.
- Du combiné en cours de communication en mode Combiné.
- De la sonnerie poste au repos ou lors de l'arrivée d'un appel.

**8) Voyant Message**  — Ce voyant rouge s'allume lorsqu'un message a été déposé à votre attention.

**9) Tiroir** — Cinq aide-mémoire sont disponibles dans le tiroir situé sous la base de chaque poste de la gamme 6400. Ces aide-mémoire rappellent les procédures à appliquer pour utiliser les fonctions disponibles sur les postes. Elles vous permettent par ailleurs de noter les fonctions accessibles par les mémoires, les codes d'accès aux fonctions, ainsi que vos numéros abrégés personnels.

**10) Touche Bis** — Cette touche vous permet de rappeler le dernier numéro que vous avez composé.

**11) Touche haut-parleur**  — Cette touche est utilisée pour mettre en oeuvre la fonction Ecoute amplifiée. Pour parler à votre correspondant, vous devez décrocher le combiné.

**Remarque :** La fonction Ecoute collective vous permet d'activer le haut-parleur tout en utilisant le combiné ; dans ce cas, le haut-parleur et le combiné sont tous les deux actifs.

**12) Combiné** — Le combiné est utilisé pour recevoir et émettre des appels. Dans la plupart des cas, la mise en oeuvre d'une fonction nécessite soit le décrochage du combiné, soit le passage en mode Ecoute amplifiée.



# Les casques

Les casques destinés aux postes de la gamme 6400 permettent une grande liberté de mouvement. Pour répondre à un appel, appuyez sur la touche **Fonct** puis sur la mémoire correspondant à la fonction Casque (pour plus d'informations sur l'utilisation de la touche **Fonct** et des mémoires de fonctions, reportez-vous à la section "Fonctions téléphoniques"). Pour mettre fin à la communication, procédez de la même manière.

Le kit comprend un casque (1 sur la Figure 2 ci-dessous) et un boîtier (2). Le boîtier est connecté à la prise du combiné du poste (3).

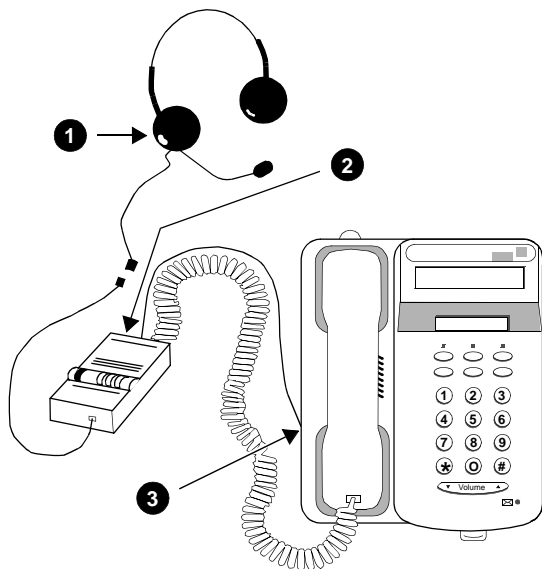

FIGURE 2 Casque installé sur un poste de la gamme 6400

## Les écouteurs compatibles

- **Mirage®** — L'écouteur s'adapte indifféremment à l'une ou l'autre oreille. Déconseillé dans un environnement bruyant.
- **StarSet®** — L'écouteur se place à l'entrée du canal auditif.
- **Supra® Monaural** — Serre-tête réglable avec écouteurs garnis de coussinets.
- **Supra Monaural pour environnement bruyant** — Semblable au modèle précédent avec de plus un microphone réduisant les bruits de fond jusqu'à 75%.
- **Supra Binaural** — Possède un écouteur pour chaque oreille.
- **Supra Binaural pour environnement bruyant** — Semblable au modèle précédent avec de plus un microphone monté sur tige flexible ; équipé d'un système de réduction de souffle et de bruits de fond jusqu'à 75%.

# Les fonctions directement accessibles

## Attente

Cette fonction vous permet de mettre un appel en attente jusqu'à ce que vous puissiez le reprendre. Vous pouvez alors appeler un autre correspondant, mettre en oeuvre une fonction, répondre à un appel ou effectuer une autre activité.

### Pour mettre un appel en attente

1. Appuyez sur la touche **Attente**.

*Le voyant rouge associé à la touche **Attente** clignote.*

### Pour répondre à un nouvel appel alors que vous êtes déjà en communication

1. Appuyez sur la touche **Attente**.

*Le voyant rouge associé à la touche **Attente** clignote, et le premier appel est mis en attente.*

2. Pour répondre à l'appel entrant, appuyez sur le crochet commutateur puis relâchez-le.

### Pour reprendre le correspondant en attente

1. Appuyez à nouveau sur le crochet commutateur puis relâchez-le.

## Conférence 1/2)

Cette fonction vous permet d'établir une communication de 3 à 6 interlocuteurs, y compris vous-même.

### Pour ajouter un interlocuteur à une communication en cours (jusqu'à 6 interlocuteurs au maximum)

1. Appuyez sur la touche **Conf**.

*L'appel en cours est mis en attente.*

2. Composez le numéro du nouvel interlocuteur et attendez qu'il réponde.

3. Appuyez à nouveau sur la touche **Conf**.

*Tous les interlocuteurs sont maintenant en communication.*

4. Reprendre de l'étape 1 à l'étape 3 pour ajouter d'autres interlocuteurs à la communication.

## Conférence (Suite) 2/2

### Pour ajouter un interlocuteur en attente à une communication en cours

1. Appuyez sur la touche **Conf**.  
*Le voyant rouge associé à la touche **Attente** clignote.*
2. Appuyez sur le crochet commutateur puis relâchez-le.
3. Appuyez à nouveau sur la touche **Conf**.

*Tous les interlocuteurs sont maintenant en communication.*

## Dernier numéro composé

Cette fonction permet l'émission automatique du dernier numéro que vous avez composé, qu'il s'agisse d'un numéro interne ou externe.

### Pour rappeler le dernier numéro que vous avez composé

1. Appuyez sur la touche **Bis** après avoir décroché le combiné.  
*Le dernier numéro que vous avez composé est automatiquement rappelé.*

**Remarque :** Ce numéro peut être un numéro extérieur (jusqu'à 24 chiffres), un numéro de poste, un numéro de ligne ou un code d'accès à une fonction.

## Ecoute amplifiée et Ecoute collective

La fonction Ecoute amplifiée vous permet d'appeler un correspondant ou de mettre en oeuvre une fonction sans décrocher le combiné. Vous devez néanmoins le décrocher pour parler à votre interlocuteur.

La fonction Ecoute collective vous permet de mettre en oeuvre le haut-parleur tout en utilisant le combiné.



**Pour effectuer une prise de ligne ou mettre en oeuvre une fonction sans décrocher le combiné (lorsque votre interlocuteur vous a mis en attente ou pour permettre à un groupe de suivre la conversation, par exemple)**

1. Appuyez sur la touche .

*Le voyant rouge associé à la touche  s'allume.*

2. Appelez votre correspondant ou mettez en oeuvre la fonction souhaitée.

3. Réglez le volume du haut-parleur si nécessaire :

Pour augmenter le volume, appuyez sur la partie droite de la touche de réglage du volume marquée  ; pour le réduire, appuyez sur la partie gauche de la touche de réglage du volume marquée .

Si votre poste est équipé d'un afficheur, le niveau sonore est indiqué de la manière suivante :

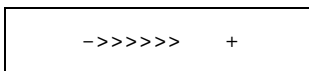



**Pour passer du mode Ecoute amplifiée au mode Combiné**

1. Décrochez le combiné et parlez.

*Le haut-parleur est désactivé et le voyant rouge associé à la touche  s'éteint.*

**Pour passer du mode Combiné au mode Ecoute amplifiée**

1. Le combiné étant décroché, appuyez sur la touche .

*Le voyant rouge associé à la touche  s'allume.*

*Si vous raccrochez le combiné dans les dix secondes, l'appel reste actif sur le haut-parleur. Cependant, pour parler à votre interlocuteur, vous devez utiliser le combiné.*

*La fonction Ecoute collective vous permet de mettre en oeuvre le haut-parleur tout en utilisant le combiné ; le combiné et le haut-parleur sont alors tous les deux actifs. Cependant, là encore, vous devez utiliser le combiné pour que votre interlocuteur vous entende.*

**Pour terminer une communication en mode Ecoute amplifiée**

1. Le combiné étant raccroché, appuyez sur .

*Le voyant rouge associé à la touche  s'éteint.*

## Test

Cette fonction vous permet de tester les voyants et éventuellement l'afficheur de votre poste.

### Pour tester les voyants et l'afficheur de votre poste

1. Le combiné étant raccroché, appuyez sur la touche **Transf** et maintenez-la enfoncée.

*Les voyants s'allument tour à tour et l'afficheur se noircit en totalité.*

2. Pour arrêter le test, relâchez la touche **Transf**.

*Les voyants reprennent leur fonctionnement normal.*

**Remarque :** Si le test ne se déroule pas normalement, consultez le gestionnaire du système.

## Transfert

Cette fonction vous permet de transférer un appel de votre poste vers un autre poste de l'installation ou vers un numéro extérieur.

### Pour transférer un appel vers un autre poste de l'installation ou vers un numéro extérieur

1. Appuyez sur la touche **Transf**.

*L'appel en cours est mis en attente, et le voyant rouge associé à la touche **Attente** clignote.*

2. Composez le numéro vers lequel vous souhaitez transférer l'appel.
3. Restez en ligne et annoncez l'appel à votre interlocuteur ; si le numéro est occupé ou si vous n'obtenez pas de réponse, reprenez l'appel en attente en appuyant sur le crochet commutateur puis en le relâchant.
4. Appuyez à nouveau sur la touche **Transf**.

*L'appel est transféré.*

5. Raccrochez.

# Lecture des messages

## Message

Votre voyant Message est allumé lorsqu'un message a été déposé à votre attention.

Suivez la procédure indiquée par le gestionnaire du système pour prendre connaissance de vos messages.

# Choix de sonnerie

## Choix de sonnerie

Cette fonction vous permet de personnaliser votre poste en choisissant l'une des huit sonneries proposées et ainsi vous aide à mieux distinguer les appels qui vous sont destinés.

### Pour sélectionner une sonnerie personnalisée

1. Le combiné étant raccroché, appuyez sur la touche **Conf**.  
*Le poste sonne.*
2. Pour entendre les 8 sonneries disponibles, appuyez sur la touche **Conf** et maintenez-la enfoncée.
3. Lorsque vous entendez la sonnerie désirée, relâchez la touche **Conf**. La sonnerie sélectionnée se fait entendre deux fois avant d'être automatiquement mémorisée.

*Vous entendez la tonalité de confirmation. La nouvelle sonnerie est mémorisée.*

**Remarque :** Si vous décrochez le combiné, recevez un appel, ou qu'une coupure de courant se produit alors que vous sélectionnez une sonnerie, l'opération sera interrompue et vous devrez recommencer.

# Les fonctions téléphoniques

## Comment accéder à une fonction téléphonique

- Douze fonctions téléphoniques sont accessibles par les mémoires de fonction.  
Pour les utiliser, il suffit d'appuyer sur la touche **Fonct** puis sur le numéro de la mémoire dans laquelle la fonction est programmée (**de 0 à 9, \* ou #**).

Ces fonctions ont été programmées dans les mémoires de votre poste par le gestionnaire du système. Lorsque vous appuyez sur la touche **Fonct**, le voyant rouge associé à cette touche s'allume pour vous indiquer que votre clavier de numérotation est en mode Fonction.

Par exemple, si la fonction Renvoi fixe de tous les appels est programmée dans la mémoire 1, vous appuyerez sur la touche **Fonct**, puis sur le **1** pour mettre en oeuvre la fonction. Si votre numéro de téléphone personnel est programmé dans la mémoire \*, vous appuyerez sur la touche **Fonct** puis sur **\*** pour téléphoner à votre domicile.

**Remarque :** Au moment de l'affectation des fonctions aux mémoires de votre poste par le gestionnaire du système, notez ces fonctions sur l'aide-mémoire (présenté en **Figure 3**) disponible dans le tiroir situé sous le poste.

FONCTIONS PROGRAMMEES DANS LES MEMOIRES DU POSTE 6402	
Numéro Mémoire	Fonction associée à cette mémoire
<b>1</b>	
<b>2</b>	
<b>3</b>	
<b>4</b>	

**FIGURE 3** Aide-mémoire des postes 6402 et 6402D

- Toutes les fonctions téléphoniques sont accessibles par leurs codes d'accès.  
Pour les utiliser, il suffit de composer un code d'accès à 1, 2 ou 3 chiffres, sans utiliser la touche **Fonct**.  
Ces codes d'accès sont fournis par le gestionnaire du système.  
Tout au long de ce manuel, des espaces (\_\_\_\_\_) ont été prévus pour vous permettre de noter les codes appropriés. Vous pouvez également noter ces codes sur l'aide-mémoire disponible dans le tiroir situé sous votre poste.

## Annonce discrète

Cette fonction permet d'interrompre momentanément une communication afin de transmettre un message urgent à un collaborateur ou lui annoncer un nouvel appel (La fonction n'est pas accessible dans tous les cas. Renseignez-vous auprès du gestionnaire du système). Seul votre collaborateur peut entendre l'annonce.

### Pour faire une annonce importante à un collaborateur déjà en communication

1. Appuyez sur la touche **Fonct**, puis composez le numéro de la mémoire correspondant à la fonction Annonce discrète

**OU**, tapez le code d'accès à la fonction Annonce discrète

*L'interlocuteur de votre collaborateur entend un bip.*

*Pour répondre à l'annonce, votre collaborateur met en oeuvre la fonction Réponse annonce discrète, soit en utilisant le code d'accès approprié, soit en appuyant sur la touche **Fonct** puis en composant le numéro de la mémoire correspondant à la fonction Réponse annonce discrète. L'interlocuteur de votre collaborateur est automatiquement mis en attente.*

2. Transmettez le message à son destinataire ou proposez-lui le nouvel appel.
3. Appuyez sur le crochet commutateur puis relâchez-le pour reprendre l'appel que vous avez mis en attente. Votre interlocuteur peut reprendre la communication en attente de la même manière.

**Remarque :** Pour se protéger contre les annonces discrètes, il suffit de mettre en oeuvre la fonction Protection annonce discrète (en composant le code d'accès approprié ou en appuyant sur la touche **Fonct** puis en composant le numéro de la mémoire correspondant à la fonction Protection annonce discrète).



## Appel prioritaire

Cette fonction vous permet d'émettre un appel prioritaire auprès d'un collaborateur. Celui-ci est averti par une sonnerie spéciale.

### Pour émettre un appel prioritaire auprès d'un collaborateur

1. Appuyez sur la touche **Fonct** (combiné décroché), puis composez le numéro de la mémoire correspondant à la fonction Appel prioritaire.

**OU**, tapez le code d'accès à la fonction Appel prioritaire \_\_\_\_\_  
(combiné décroché). *[tonalité d'invitation à numéroté]*

2. Composez le numéro de poste de votre collaborateur et attendez qu'il réponde. *[tonalité de retour d'appel]*

### Pour transformer un appel interne normal en appel prioritaire

1. Appuyez à nouveau sur la touche **Fonct**, puis composez le numéro de la mémoire correspondant à la fonction Appel prioritaire.
2. Attendez que votre collaborateur vous réponde.

**Remarque** : Si votre collaborateur ne répond pas, attendez quelques minutes et recommencez l'opération.

## Dépôt de message d'appel 1/2)

Cette fonction vous permet de déposer automatiquement un message à un collaborateur de sorte qu'il vous rappelle ultérieurement. Ce dernier pourra appeler le service de messagerie (par exemple, un opérateur, AUDIX ou un autre système de messagerie vocale, le collaborateur effectuant le filtrage, etc) pour prendre connaissance du message. Ce dernier indique vos nom et numéro de poste, la date et l'heure à laquelle vous avez appelé ainsi que le nombre de tentatives d'appel.

### Pour déposer un message d'appel à un collaborateur qui ne répond pas ou dont le poste est occupé

3. Appuyez sur la touche **Fonct**, puis composez le numéro de la mémoire correspondant à la fonction Dépôt de message d'appel. *[tonalité de confirmation]*

*Si le poste appelé possède un voyant Message, celui-ci s'allume.*

## Dépôt de message d'appel (Suite) 2/2

### Pour déposer un message à un collaborateur sans avoir à l'appeler

1. Appuyez sur la touche **Fonct**, puis composez le numéro de la mémoire correspondant à la fonction Dépôt de message d'appel.  
**OU**, tapez le code d'accès à la fonction Dépôt de message d'appel \_\_\_\_\_.
2. Composez le numéro du poste de votre collaborateur.  
*Si le poste appelé possède un voyant Message, celui-ci s'allume*

### Pour annuler un dépôt de message d'appel

**Remarque :** Un message déposé à l'attention d'un abonné AUDIX ne peut être annulé.

1. Appuyez sur la touche **Fonct** (combiné décroché), puis composez le numéro de la mémoire correspondant à la fonction Annulation du dépôt de message d'appel.  
**OU**, tapez le code d'accès à la fonction Annulation du dépôt de message d'appel. \_\_\_\_\_ (combiné décroché).
2. Composez le numéro du poste de votre collaborateur.

## Interception d'appel 1/2

Cette fonction vous permet de répondre à des appels destinés à un quelconque membre du groupe d'interception auquel vous appartenez.

**Remarque :** Cette fonction n'est disponible que dans le cas où le destinataire de l'appel et vous-même appartenez au même groupe d'interception.

### Pour répondre à un appel destiné à un membre de votre groupe d'interception lorsque vous n'êtes pas en communication

1. Appuyez sur la touche **Fonct** (combiné décroché), puis composez le numéro de la mémoire correspondant à la fonction Interception d'appel  
**OU**, tapez le code d'accès à la fonction Interception d'appel \_\_\_\_\_ (combiné décroché).  
*Le poste appelé cesse de sonner. Vous êtes en communication avec le correspondant.*

## Interception d'appel (Suite) 2/2

### Pour intercepter un appel lorsque vous êtes déjà en communication

**Remarque :** Consultez le gestionnaire du système pour connaître vos possibilités d'interception.

1. Appuyez sur la touche **Attente**.

*L'appel en cours est mis en attente et le voyant rouge associé à la touche **Attente** clignote.*

2. Appuyez sur la touche **Fonct**, puis composez le numéro de la mémoire correspondant à la fonction Interception d'appel

**OU**, tapez le code d'accès à la fonction Interception d'appel  
\_\_\_\_\_.

*Le poste appelé cesse de sonner. Vous êtes en communication avec le correspondant.*

**Remarque :** Lorsque vous avez terminé, appuyez sur le crochet commutateur puis relâchez-le pour reprendre l'appel mis en attente.

## Numérotation abrégée (NA) 1/4

Cette fonction permet de mettre des numéros de téléphone en mémoire pour faciliter la numérotation et la rendre plus rapide. Il peut s'agir d'un numéro de téléphone complet ou partiel, d'un numéro de poste, d'un numéro de ligne ou d'un code d'accès à une fonction. Les numéros abrégés sont répartis dans des listes selon leur type — personnel, de groupe, collectif ou collectif étendu. L'utilisateur a accès à trois listes dont une seule liste collective et une seule liste collective étendue. Les numéros abrégés personnels sont programmés par les utilisateurs eux-mêmes ; les numéros abrégés de groupe sont programmés par le responsable de la liste ; les numéros abrégés collectifs sont programmés par le gestionnaire système.

**Remarque :** Lors de la programmation d'une touche de NA, vous disposez de 10 secondes au maximum entre le moment où vous décrochez et le moment où vous entrez le premier chiffre, puis à nouveau de 10 secondes entre chaque chiffre. Si vous entendez la tonalité de fausse manipulation au cours de la programmation d'une touche, cela signifie que vous avez dépassé ce délai. Vous devez alors recommencer l'opération.

## Numérotation abrégée (NA) (Suite) 2/4

### Pour programmer (ou reprogrammer) une mémoire de fonction

1. Notez les numéros de téléphone, les numéros de poste et/ou les codes d'accès aux fonctions que vous souhaitez programmer.

**Remarque :** Une mémoire dans laquelle vous programmez un numéro abrégé contient un numéro de téléphone complet ou un code de fonction.

2. Le combiné étant décroché, appuyez sur **Fonct**, puis composez le numéro de la mémoire correspondant à la fonction Programmation.

**OU**, le combiné étant décroché, composez le code d'accès à la fonction de Programmation \_\_\_\_\_.

*[tonalité d'invitation à numéroter]*

3. Appuyez sur la touche **Fonct**, puis composez le numéro de la mémoire à programmer. *[tonalité d'invitation à numéroter]*

Par exemple, pour programmer la mémoire 3, appuyez sur la touche **Fonct**, puis sur la touche **3** du clavier.

4. Composez le numéro de téléphone, le numéro de poste, ou le code de la fonction que vous souhaitez enregistrer (jusqu'à 24 chiffres).

**Remarque :** Pour un numéro extérieur, indiquez le préfixe de sortie, si nécessaire.

5. Appuyez sur la touche **#**.

*[tonalité de confirmation, puis tonalité d'invitation à numéroter]*

*Le numéro est mémorisé.*

6. Reprendre de l'étape 3 à l'étape 6 pour programmer d'autres mémoires.

7. Raccrochez lorsque vous avez terminé.

### Pour appeler un correspondant par une mémoire

1. Le combiné étant décroché, appuyez sur la touche **Fonct**, puis composez le numéro de la mémoire dans laquelle est enregistré le numéro du correspondant que vous souhaitez appeler.

*[tonalité de retour d'appel]*

Par exemple, pour appeler le numéro programmé dans la mémoire **3**, appuyez sur la touche **Fonct**, puis sur la touche **3** du clavier.

## Numérotation abrégée (NA) (Suite) 3/4

### Pour ajouter (ou modifier) un numéro abrégé personnel

1. Notez les numéros de téléphone, les numéros de poste, et/ou les codes d'accès aux fonctions que vous souhaitez programmer dans votre liste personnelle.

**Remarque :** Chaque numéro de téléphone ou code de fonction est enregistré en tant qu'entrée distincte.

2. Le combiné étant décroché, composez le code d'accès à la fonction Programmation \_\_\_\_\_. *[tonalité d'invitation à numéroté]*
3. Tapez le numéro de la liste personnelle (1, 2, ou 3) *[tonalité d'invitation à numéroté]*
4. Tapez le numéro d'ordre dans la liste (1, 2, 3...) (pour savoir combien une liste peut contenir de numéros, consultez le gestionnaire du système). *[tonalité d'invitation à numéroté]*
5. Composez le numéro que vous souhaitez enregistrer ou modifier (jusqu'à 24 chiffres).

**Remarque :** Pour un numéro extérieur, indiquez le préfixe de sortie, si nécessaire.

6. Appuyez sur la touche [#]. *[tonalité de confirmation, puis tonalité d'invitation à numéroté]*  
*Le numéro est mémorisé.*
7. Reprendre de l'étape 4 à l'étape 6 si vous souhaitez programmer d'autres numéros dans la même liste. Raccrochez et reprenez à l'étape 1 si vous souhaitez programmer d'autres numéros dans une autre liste personnelle.
8. Raccrochez.
9. Notez vos numéros abrégés personnels sur l'aide-mémoire disponible dans le tiroir situé sous le poste.

## Numérotation abrégée (NA) (Suite) 4/4

### Pour appeler un correspondant par la numérotation abrégée personnelle, de groupe ou collective

1. Appuyez sur la touche **Fonct**, puis composez le numéro de la mémoire dans laquelle est enregistré le numéro de la liste.

**OU**, composez le code d'accès approprié :

Liste 1 \_\_\_\_\_

Liste 2 \_\_\_\_\_

Liste 3 \_\_\_\_\_

2. Tapez le numéro d'ordre dans la liste (**1, 2, 3...**).

*[tonalité de retour d'appel]*

*Le numéro est automatiquement composé.*

**Remarque :** Notez vos numéros abrégés personnels sur l'aide-mémoire disponible dans le tiroir situé sous le poste. Vous pouvez obtenir les listes de groupe et les listes collectives auprès du gestionnaire du système.

## Parcage d'appel 1/2)

Cette fonction vous permet de mettre un appel en attente sur votre poste dans le but de le reprendre sur un autre poste de l'installation.

### Pour mettre un appel en attente sur votre poste afin de le reprendre sur un poste quelconque de l'installation

1. Appuyez sur la touche **Transf**. *[tonalité d'invitation à numéroté]*

2. Composez le code d'accès à la fonction Parcage d'appel \_\_\_\_\_ *[tonalité de confirmation]*

3. Appuyez à nouveau sur la touche **Transf**.

*L'appel est mis en attente sur votre poste.*

4. Raccrochez.

### Pour reprendre l'appel sur votre poste

1. Tapez le code d'accès à la fonction Reprise de parcage \_\_\_\_\_ *[tonalité d'invitation à numéroté]*

2. Composez votre numéro de poste. *[tonalité de confirmation]*

*Vous êtes en communication avec votre interlocuteur.*

## Parcage d'appel (Suite) 2/2

### Pour reprendre l'appel sur un poste quelconque de l'installation

1. Tapez le code d'accès à la fonction Reprise de parcage \_\_\_\_\_ . *[tonalité d'invitation à numéroté]*
2. Composez le numéro du poste sur lequel l'appel est en attente. *[tonalité de confirmation]*

**Remarque :** Si vous entendez la tonalité de fausse manipulation, cela signifie que l'appel en attente a été repris par un tiers ou que votre correspondant a raccroché.

## Rappel automatique

Cette fonction vous permet de rappeler automatiquement un collaborateur qui ne répond pas ou dont le poste est occupé. Vous êtes averti par une sonnerie spéciale lorsque ce dernier est disponible.

### Pour rappeler automatiquement un collaborateur dont le poste est occupé, ou qui ne répond pas

1. Après avoir appelé votre collaborateur, appuyez sur la touche **Fonct**, puis composez le numéro de la mémoire correspondant à la fonction Rappel automatique *[tonalité de confirmation]*

**OU**, tapez le code d'accès à la fonction Rappel automatique \_\_\_\_\_ (combiné décroché).

2. Raccrochez.

*Vous entendrez une sonnerie spéciale dès que votre poste et celui de votre collaborateur seront au repos.*

3. Décrochez alors le combiné pour entrer en communication avec le collaborateur appelé.

**Remarque :** La fonction Rappel automatique s'annule automatiquement après 30 minutes.

### Pour annuler le rappel automatique

1. Appuyez à nouveau sur la touche **Fonct** (combiné décroché), puis composez le numéro de la mémoire correspondant à la fonction Rappel automatique

**OU**, tapez le code d'accès à la fonction Annulation du rappel automatique \_\_\_\_\_ (combiné décroché).

*[tonalité d'invitation à numéroté]*

## Renvoi fixe de tous les appels

Lorsque vous n'avez pas la possibilité de répondre à vos appels, cette fonction vous permet de les diriger temporairement vers le poste d'une personne désignée par le gestionnaire du système, qui y répondra à votre place (un adjoint, une secrétaire, une opératrice, un groupe de collaborateurs) ou une messagerie.

### Pour renvoyer immédiatement tous vos appels (sauf les appels prioritaires) vers un autre poste

1. Appuyez sur la touche **Fonct** (combiné raccroché), puis composez le numéro de la mémoire correspondant à la fonction Renvoi fixe.

**OU**, tapez le code d'accès à la fonction Renvoi fixe \_\_\_\_\_ (combiné décroché). *[tonalité de confirmation]*

**Remarque :** Si un appel tente d'aboutir sur votre poste vous pourrez entendre la tonalité de renvoi d'appel.

### Pour annuler le renvoi fixe de tous les appels

1. Appuyez à nouveau sur la touche **Fonct** (combiné raccroché), puis composez le numéro de la mémoire correspondant à la fonction Renvoi fixe

**OU**, tapez le code d'accès à la fonction Annulation du renvoi fixe \_\_\_\_\_ (combiné décroché). *[tonalité de confirmation]*

## Renvoi temporaire de tous les appels 1/2)

Cette fonction vous permet de renvoyer temporairement tous vos appels vers un autre poste de l'installation ou vers un numéro extérieur selon la programmation du système.

### Pour renvoyer temporairement tous vos appels vers un autre poste ou un numéro extérieur

1. Appuyez sur la touche **Fonct** (combiné décroché), puis composez le numéro de la mémoire correspondant à la fonction Renvoi temporaire

**OU**, composez le code d'accès à la fonction Renvoi temporaire \_\_\_\_\_ (combiné décroché). *[tonalité d'invitation à numéroté]*

2. Composez le numéro de poste ou le numéro de téléphone vers lequel vos appels seront dirigés. *[tonalité de confirmation]*

**Remarque :** Consultez le gestionnaire du système pour connaître vos possibilités de renvoi.

3. Raccrochez.

*Vous entendrez éventuellement une tonalité de renvoi d'appel à chaque appel renvoyé.*



## Renvoi temporaire de tous les appels (Suite) 2/2

### Pour annuler le renvoi temporaire des appels

1. Appuyez sur la touche **Fonct** (combiné décroché), puis composez le numéro de la mémoire correspondant à la fonction Renvoi temporaire [tonalité d'invitation à numéroté]

**OU**, tapez le code d'accès à la fonction Annulation du renvoi temporaire \_\_\_\_\_ (combiné décroché).  
[tonalité de confirmation]

*Le renvoi temporaire est annulé.*

## Utilisation de l'afficheur du 6402D

Seul le poste 6402D possède un afficheur disposant de 2 lignes de 16 caractères. Le poste 6402 ne possède pas d'afficheur.

L'afficheur du poste 6402D permet principalement de :

- Visualiser la date et l'heure, lorsque le poste est au repos (voir **Figure 4**).
- Mettre en oeuvre la fonction Chronomètre (si celle-ci est programmée dans une mémoire de fonction) afin de connaître la durée d'une communication ou de toute autre activité (voir **Figure 4**).

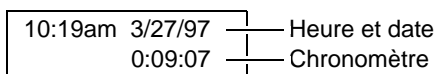

**FIGURE 4** Afficheur du poste 6402D au repos

- Visualiser des informations relatives aux appels.

Lorsque vous composez un numéro de téléphone, les chiffres composés s'affichent à mesure que vous appuyez sur les touches du clavier.

Lorsque vous composez un numéro de poste, celui-ci s'affiche dans un premier temps, puis il est remplacé par le nom du collaborateur appelé (selon sa longueur, ce nom peut éventuellement être tronqué).

Lorsque vous recevez un appel interne, le nom de votre collaborateur apparaît sur l'afficheur ; lorsque vous recevez un appel de l'extérieur, le message "APPEL EXT." ou un numéro de ligne apparaît sur l'afficheur.

**Remarque :** Lors du branchement initial d'un poste à afficheur de la gamme 6400 ou après une coupure d'électricité, il faut environ 15 minutes pour que l'afficheur retrouve son état normal.

# Installation du poste

Les postes 6402 et 6402D peuvent être installés sur un bureau ou en position murale. La Figure 5 représente un poste vu de dessous.

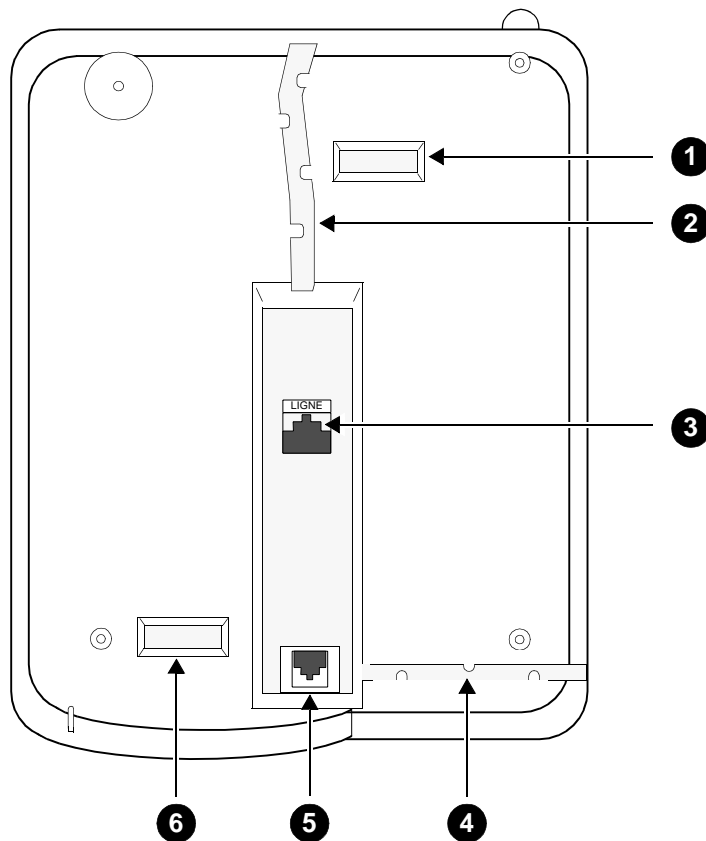



FIGURE 5 Vue de dessous d'un poste 6402 ou 6402D

## Sur le bureau

1. Retournez le poste et posez-le sur une surface plane.
2. Insérez l'une des extrémités du cordon de ligne dans la prise "LINE" (repère 3 de la Figure 5) située sous le poste.
3. Glissez le cordon de ligne dans la gorge de guidage verticale (repère 2 de la Figure 5).

4. Insérez l'une des extrémités du cordon du combiné dans la prise marquée  (repère 5 de la Figure 5). Glissez le cordon du combiné dans la gorge de guidage horizontale (repère 4 de la Figure 5).
5. Retournez le poste.
6. Insérez l'extrémité libre du cordon du combiné dans le combiné et placez le combiné sur le poste.
7. Insérez l'extrémité libre du cordon de ligne dans la prise murale.
8. Décrochez le combiné. Si vous n'entendez pas la tonalité d'invitation à numérotter, vérifiez tous les branchements.

## Position murale

**Remarque :** L'installation murale implique l'utilisation d'un cordon de ligne spécial (Comcode : 103786760) non fourni avec le poste.

1. Vérifiez que le support mural est en place.
2. Changez la position du crochet de retenue du combiné (schéma a de la Figure 6) de la manière suivante :
  - Appuyez sur le crochet et faites-le glisser vers le haut pour le libérer (schéma b de la Figure 6).
  - Faites pivoter le crochet de 180 degrés (schéma c de la Figure 6), puis faites-le glisser dans son logement. La partie basse du crochet se trouve maintenant dirigée vers le haut (schéma d de la Figure 6). Vérifiez que le crochet est bien fixé.

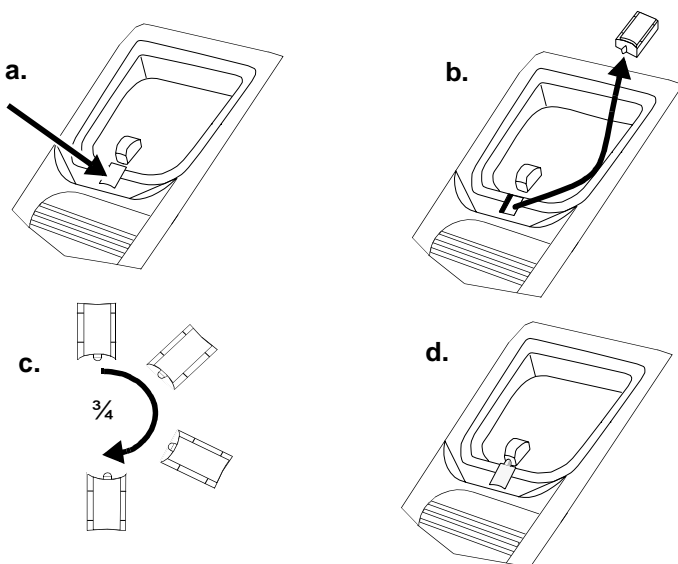

**FIGURE 6** Changement de position du crochet de retenue du combiné pour l'installation murale du poste

3. Retournez le poste et posez-le sur une surface plane.
4. Retirez le socle fixé à la base du poste (repères 1 et 2 de la Figure 7) de la manière suivante :
  - Tirez le haut puis le bas du socle vers vous pour faire sortir les pattes de fixation supérieure et inférieure de leurs logements (voir **Figure 7**).

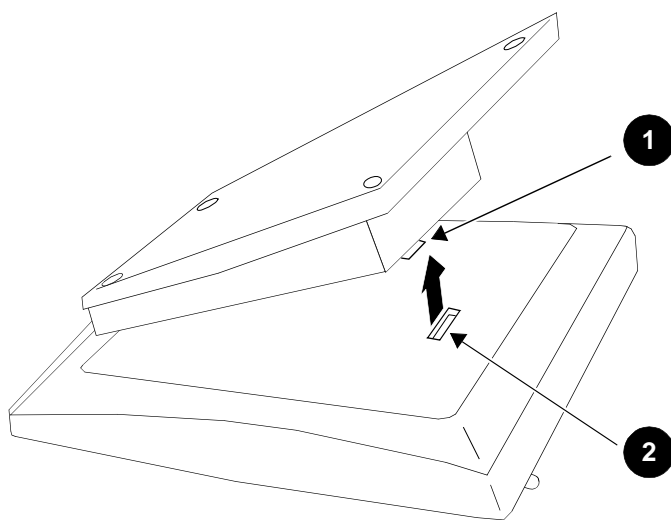

**FIGURE 7 Retrait du socle de l'appareil**

5. Retournez le socle de l'appareil (la partie la plus large vers vous).
6. Insérez le cordon de ligne dans la prise "LINE" située sous le poste et enroulez l'excédent de cordon dans le socle.
7. Insérez l'une des extrémités du cordon du combiné dans la prise marquée .
8. Remplacez le socle sur la base du poste.
9. Insérez l'extrémité libre du cordon de ligne dans la prise murale.
10. Positionnez le poste sur les tés de fixation du support mural, et tirez vers le bas pour bien le fixer (voir **Figure 8**).

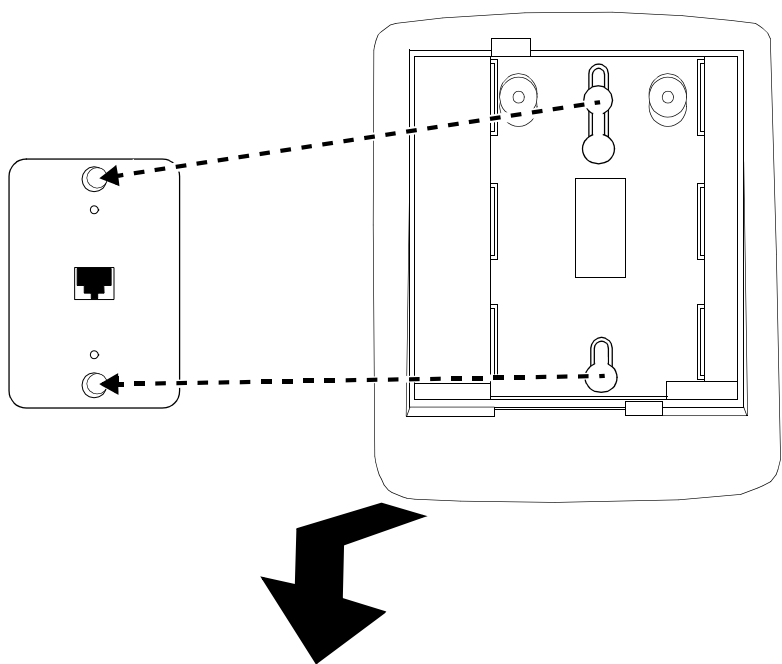

**FIGURE 8** Positionnement du poste sur les tés de fixation du support mural

11. Insérez l'extrémité libre du cordon du combiné dans le combiné puis mettez-le en place sur son support.

**REMARQUE :** Le crochet de retenue que vous avez repositionné maintient le combiné en place.

12. Décrochez le combiné. Si vous n'entendez pas la tonalité d'invitation à numéroté, vérifiez tous les branchements.

## Identification du poste

Au début de ce manuel se trouve une planche d'étiquettes prédécoupées parmi lesquelles vous trouverez une étiquette d'identification (marquée Tél/ Poste) destinée aux postes 6402 et 6402D.

### Pour mettre en place l'étiquette d'identification sur votre poste

1. Inscrivez votre numéro de téléphone ou numéro de poste sur l'étiquette.
2. Découpez l'étiquette.
3. Retirez la fenêtre de protection de l'étiquette (située au-dessus des touches , **Fonct**, et **Attente**) comme indiqué par la Figure 9.
4. Placez l'étiquette d'identification à l'emplacement prévu.
5. Remplacez la fenêtre de protection.

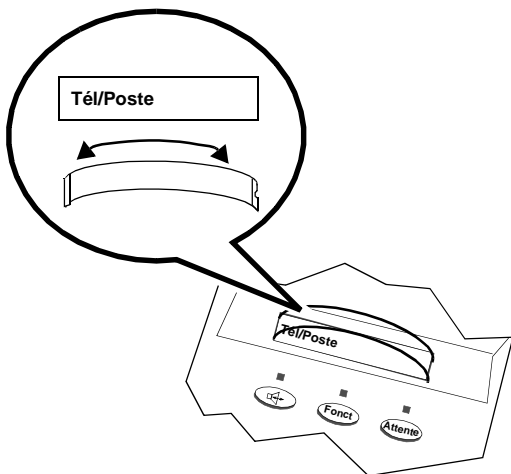

FIGURE 9 Fenêtre de protection de l'étiquette d'identification de poste

**Remarque :** Pour commander des étiquettes supplémentaires, utilisez les codes suivants :

25 planches d'étiquettes pour poste de la gamme 6400 :

Comcode : 847984614

100 planches d'étiquettes pour poste de la gamme 6400 :

Comcode : 847984622

## Retrait du Tiroir de la Base du Poste

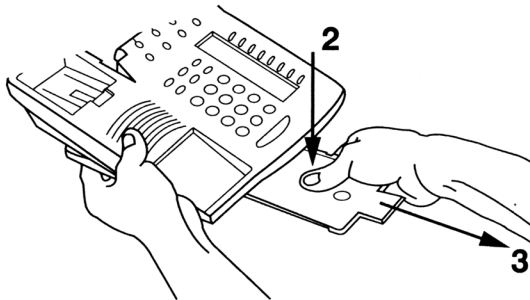
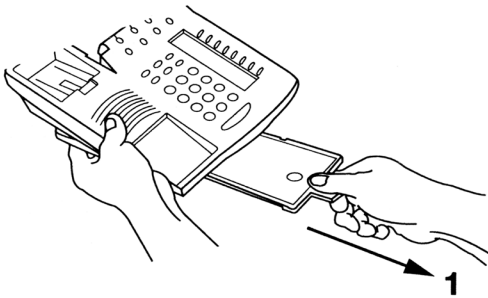



# Sonneries et tonalités

**Remarque :** Les tableaux ci-dessous relatifs aux sonneries et tonalités sont donnés à titre indicatif. Renseignez-vous auprès du gestionnaire du système pour connaître les sonneries et tonalités disponibles.





**Les sonneries sont produites par le poste pour indiquer l'arrivée d'un appel.**

Sonneries	
Sonnerie	Signification
████████	Sonnerie indiquant l'arrivée d'un appel interne.
███ ███	Sonnerie indiquant l'arrivée d'un appel externe ou d'un appel de l'opérateur.
██ ███	Sonnerie indiquant l'arrivée d'un appel interne prioritaire, ou d'un appel de Rappel automatique.
◆	Sonnerie indiquant qu'un appel vous étant destiné est renvoyé vers un autre poste (en d'autres termes, la fonction Renvoi fixe ou Renvoi temporaire de tous les appels est active).

**Les tonalités sont entendues par l'intermédiaire du combiné, du casque ou du haut-parleur du poste.**





Tonalités 1/2)	
Tonalité	Signification
███ ███ occupation	Tonalité indiquant que le numéro appelé est déjà en communication.
███ ███ retour d'appel en attente	Tonalité indiquant que le poste appelé est déjà en communication et que le destinataire est averti qu'un second appel lui étant destiné est en attente de réponse. (Lorsque vous entendez cette tonalité, vous pouvez activer la fonction Rappel automatique.)
███ confirmation	Tonalité indiquant que l'opération effectuée (mise en oeuvre ou annulation d'une fonction) est validée.
█ réacheminement	Tonalité indiquant qu'un appel vous étant destiné est réacheminé vers le poste d'un collaborateur ou vers une messagerie.

## Tonalités (Suite) 2/2)

Tonalité	Signification
 invitation à numéroté	Tonalité indiquant que la numérotation peut avoir lieu.
 fausse manipulation	Tonalité pouvant indiquer une erreur de numérotation, l'impossibilité d'accéder au service demandé, ou le dépassement d'un délai prédéfini à compter du décrochage du combiné ou entre deux chiffres.
 acquittement	Tonalité indiquant que l'opération effectuée est validée et que la numérotation peut avoir lieu.
 occupation de ligne	Tonalité indiquant que toutes les lignes sont occupées.
 retour d'appel	Tonalité indiquant que le téléphone appelé sonne.

## Voyants d'état associés aux touches

### Voyants d'état associés aux touches

Voyant	Signification
 Voyant rouge associé à la touche <b>Fonct</b>  Voyant rouge associé à la touche 	Le voyant rouge associé à la touche fonction <b>Fonct</b> s'allume pour indiquer que le clavier de numérotation est en mode Fonction. Le voyant rouge associé à la touche  s'allume pour indiquer que le haut-parleur est actif.
 Voyant rouge associé à la touche <b>Attente</b>	Ce voyant clignote pour indiquer que vous avez mis un appel en attente. Pour reprendre cet appel, appuyez sur le crochet commutateur puis relâchez-le.

**Aide-mémoire**  
**Postes de la gamme 6400**  
**Comcode : 108043605**

<b>SOMMAIRE</b>	
<b>1</b>	ATTENTE, CHOIX DE SONNERIE et CONFERENCE
<b>2</b>	DERNIER NUMERO COMPOSE, ECOUTE AMPLIFIEE, TEST et TRANSFERT
<b>3</b>	FONCTIONS PROGRAMMEES DANS LES MEMOIRES DU POSTE 6402
<b>4</b>	CODES D'ACCES AUX FONCTIONS
<b>5</b>	NUMEROS ABREGES PERSONNELS, DE LIGNES RESEAU, DE POSTES et/ou NUMEROS FRE-QUEMMENT UTILISES

Pour commander des copies supplémentaires de ces aide-mémoire, contactez le Centre des publications de Lucent Technologies au 1 765 361-5353.  
Comcode : 555-230-738FR.



## **ATTENTE**

### **Pour mettre un appel en attente**

Appuyez sur la touche **Attente**.

### **Pour répondre à un nouvel appel alors que vous êtes déjà en communication**

1. Appuyez sur la touche **Attente**.
2. Sur un poste dépourvu de touches d'appel, appuyez sur le crochet commutateur, puis relâchez-le. Sur un poste équipé de touches d'appel, appuyez sur la touche d'appel correspondant à l'appel entrant.

### **Pour reprendre le correspondant en attente**

Sur un poste dépourvu de touches d'appel, appuyez sur le crochet commutateur, puis relâchez-le. Sur un poste équipé de touches d'appel, appuyez sur la touche d'appel correspondant à l'appel en attente.

## **CHOIX DE SONNERIE**

### **Pour sélectionner une sonnerie personnalisée**

1. Combiné raccroché, appuyez sur la touche **Conf** pour entendre les huit sonneries disponibles et maintenez-la enfoncée.
2. Pour mémoriser la sonnerie désirée, relâchez la touche **Conf**.

## **CONFERENCE**

### **Pour ajouter un interlocuteur à une communication en cours (jusqu'à 6 interlocuteurs au maximum)**

1. Appuyez sur la touche **Conf**.
2. Composez le numéro du nouvel interlocuteur et attendez qu'il réponde.
3. Appuyez à nouveau sur la touche **Conf**.
4. Reprenez de l'étape 1 à l'étape 3 pour en ajouter d'autres interlocuteurs.



## DERNIER NUMERO COMPOSE

**Pour rappeler le dernier numéro que vous avez composé**

Appuyez sur la touche  .

## ECOUTE AMPLIFIEE

Vous pouvez appeler un correspondant ou mettre en oeuvre une fonction sans décrocher le combiné. Vous devez néanmoins le décrocher pour parler à votre interlocuteur.

1. Appuyez sur la touche  .
2. Appelez votre correspondant ou mettez en oeuvre la fonction souhaitée.
3. Réglez le volume du haut-parleur, si nécessaire, à l'aide de la touche de réglage du volume.

**Remarque :** La fonction Ecoute de groupe vous permet de mettre en oeuvre le haut-parleur tout en utilisant le combiné.

## TEST

**Pour tester les voyants et l'afficheur de votre poste**



1. Combiné raccroché, appuyez sur la touche  et maintenez-la enfoncée.

*Les voyants s'allument et l'afficheur se noircit en totalité.*

2. Pour arrêter le test, relâchez la touche  .

## TRANSFERT

**Pour transférer un appel vers un autre poste de l'installation ou vers un numéro extérieur**

1. Appuyez sur la touche  .
2. Composez le numéro vers lequel l'appel doit être transféré.
3. Appuyez à nouveau sur la touche  .
4. Raccrochez.





**FONCTIONS PROGRAMMEES DANS LES  
MEMOIRES DU POSTE 6402**

Numéro Mémoire	Fonction associée à cette mémoire
1	
2	
3	
4	
5	
6	
7	
8	
9	
*	
0	
#	



**CODES D'ACCES AUX FONCTIONS**

<b>Fonction</b>	<b>Code d'accès</b>
NUMEROTATION ABREGEE	
Liste 1	
Liste 2	
Liste 3	
Programmation	
RENVOI TEMPORAIRE	
Annulation	
PARCAGE D'APPEL	
Reprise de parcage	
INTERCEPTION D'APPEL	
DERNIER NUMERO COMPOSE	
DEPOT DE MESSAGE D'APPEL	
Annulation	
APPEL PRIORITAIRE	
RENVOI FIXE	
Annulation	



**NUMEROS ABREGES PERSONNELS**

No. d'ordre	Liste perso 1 Nom/No.	Liste perso 2 Nom/No.	Liste perso 3 Nom/No.
1			
2			
3			
4			
5			
6			
7			
8			
9			
0			

**NUMEROS DE LIGNES****AUTRES**

Description	No.	Description	No.
		Service de messagerie	
		Opérateur	
		AUDIX	

## Avis de dégage ment de responsabilité

La propriété intellectuelle en rapport avec ce produit (y compris les marques commerciales), et enregistrée au nom de Lucent Technologies Inc. a été transférée ou mise sous licence pour le compte de la société Avaya Inc.

Les références, dans le texte, à Lucent Technologies Inc. ou à Lucent doivent être interprétées comme des références à Avaya Inc, à l'exception des références croisées aux manuels publiés avant le 1er avril 2001, qui peuvent préserver leurs titres initiaux de Lucent.

La société Avaya Inc., constituée suite à une restructuration prévue de Lucent, conçoit, crée et fournit des produits et services vocaux, à voix et données convergées, de gestion de la relation clientèle, de messagerie, de mise en réseau multiservice et de câblage structuré. Avaya Labs est la branche de recherche et développement de l'entreprise.